

ATNOR 183, rue Anatole France - B.P.417 - 59464 Lomme Cedex - Tél.0320095454 - Télécopieur
0320922114. Code APE 3113 - S A au capital de 150 000 euros - Siret 339 252 843 000 18

MARQUE : PEUGEOT

TYPE : 207 SW

ANNEE : origine

CLASSE : A50X

REFERENCE : 2388 R

MR : 1200 kg

MS : 75 kg

NOTICE DE MONTAGE :

Kit de montage (voir schéma de montage) :

Un attelage composé d'une partie principale, de 2 cornières pliées, et d'un sac comprenant : notice de montage, sachet de visserie détaillée ci dessous, quille référence a 348R, un cache boule et un faisceau électrique 7 broches ainsi que son support.

Visserie de montage : (voir schéma de montage) :

En A : 6 vis H, M 10 x 30 , 8.8 + 6 rondelles M10 + 4 écrous cage M 10 (type saxo).

En B : 2 vis H, M 10 x 30 , 8.8 + 4 rondelles plates M 10 x 30 + 2 écrous H, M10 nylstop.

En C : 2 vis H, M 12 x 70 , 8.8 + 2 écrous H, M12 nylstop.

Dans le sac : 2 cornières

Montage de l'attelage :

Il n'est pas nécessaire de démonter le pare-choc.

Retirer les deux vis torx qui se trouve en dessous, plier les deux petites pattes vers le bas.

Pour un meilleur passage démonter les caches plastiques de coté sous le véhicule, ensuite, repérer les points de fixation qui se trouvent sous les longerons (sous les scotchs)

Positionner l'attelage en A et B coté échappement en premier, vérifier la position et serrer.

Monter le support faisceau, le faisceau électrique et la quille.

Vérifier le niveau et le positionnement et serrer l'ensemble de la boulonnerie aux couples de serrages préconisés.

IMPORTANT :

La capacité de traction de l'attelage est égale au poids maximum autorisé par le constructeur du véhicule. Vérifier le couple de serrage de la boulonnerie après 100 km de traction.

T.T le 13.11.2007

2388R branchement faisceau standard pour **207 SW**

TOUJOURS TESTER LES FILS AVANT BRANCHEMENT
Il est possible que les couleurs données changent suivant les modèles.

Le pare-choc démonté les clignotants également.
Placer le boîtier FF dans la partie technique à gauche du coffre.

Faire remonter les fils du faisceau standard jusqu'au boîtier.
Les brancher sur le boîtier suivant notice jointe ou consultable sur internet
(www.attelages-atnor.fr)

Sur clignotant droit :

Brancher le fil vert du boîtier sur le rouge (clignotant droit).
Brancher le fil noir du boîtier sur le bleu (feu de position).

Sur clignotant gauche :

Brancher le fil jaune du boîtier sur le bleu (clignotant gauche).
Brancher marron du boîtier sur marron/noir (feu de position).
Brancher fil rouge du boîtier sur rouge (feux stop).

Les fils gris, rose et bleu du boîtier ne servent pas.

Relier le fil blanc du boîtier à une masse de la voiture
Brancher un des deux fils orange sur l'autre puis ce dernier sur le porte fusible. Relier
ensuite ce dernier à un + permanent de la voiture (allume cigare dans le coffre ou a
défaut, tirer un fil jusqu'au + batterie).

Isoler tous les branchements et fixer les fils et le boîtier pour éviter les vibrations.

SCHEMA DE MONTAGE PEUGEOT 207 SW depuis origine

Couples de serrage préconisés

mm	8	10	12	16
m.DaN	2.3	4.5	7.5	19

**POIDS:
17 Kgs**

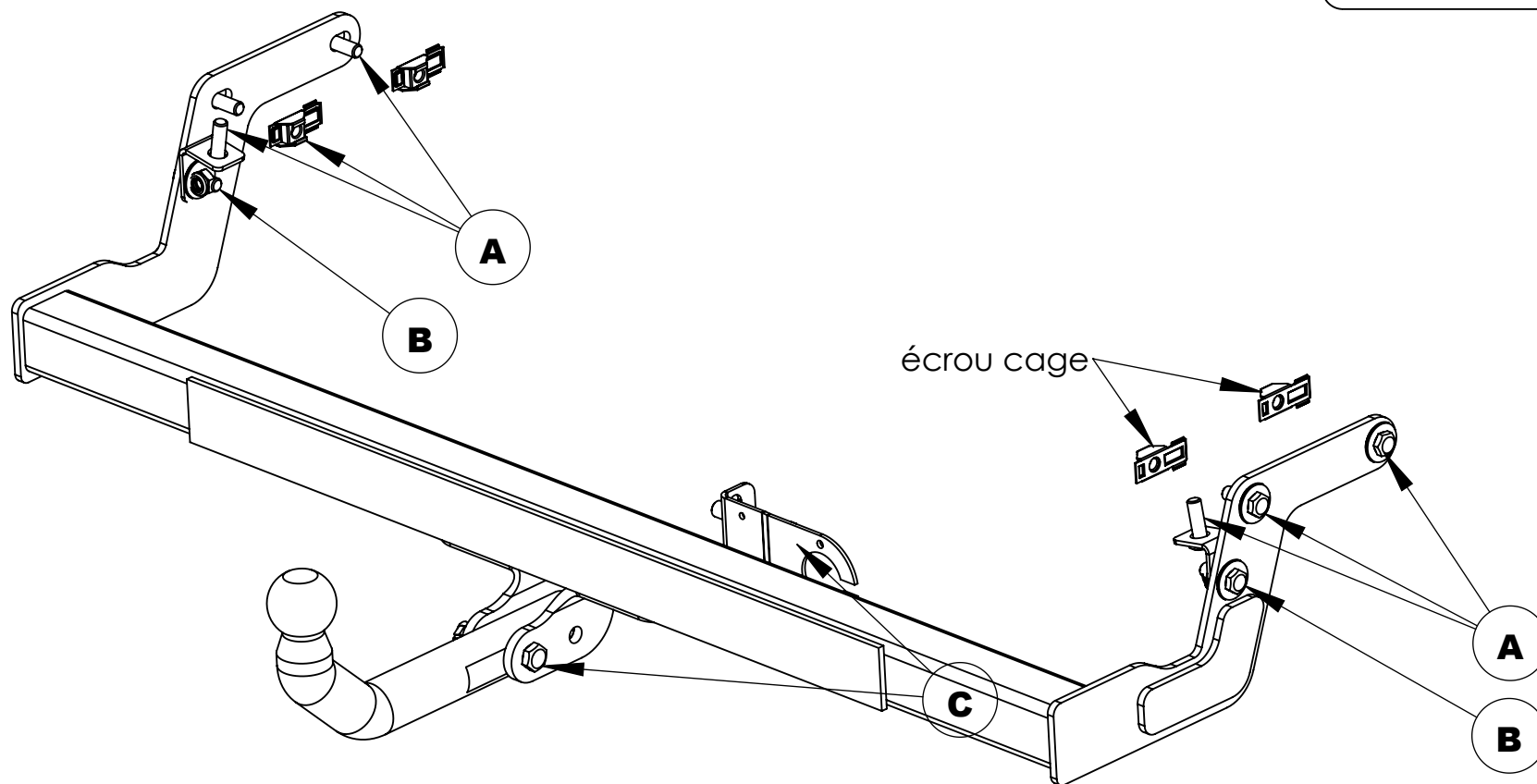

Rotule à monter

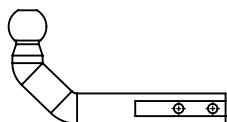

A348R

Remarque: Le trou oblong supérieur du support faisceau sert à la fixation sur l'attelage et celui inférieur à accrocher le câble de sécurité.

date création

15.07.2008

Visa

L.Glorieux